

INSTRUCTION DE MONTAGE DES ACCESSOIRES

ENSEMBLE PARE-CHOC LATÉRAUX -- PN 5BWV-801300-5000

VALABLE POUR: MY2022 et modèles plus récents ZFORCE 800 Trail

AVANT DE COMMENCER : Lire et bien comprendre les instructions avant de commencer tout travail. S'assurer que toutes les pièces sont présentes ainsi que tous les outils nécessaires à l'assemblage.

REMARQUE : CFMOTO ne sera pas responsable des dommages causés par un assemblage incorrect. CFMOTO recommande que tous les accessoires d'origine doivent être assemblés par un revendeur CFMOTO agréé.

Avant l'assemblage, garer le véhicule sur une surface plane, placer le pignon de transmission en stationnement (P) et éteindre l'interrupteur à clé.

Zhejiang CFMOTO Power Co., Ltd. Tous droits réservés. La reproduction de ce document, même partielle, ainsi que la copie de toutes sortes, est autorisée uniquement avec l'autorisation écrite expresse du titulaire du droit d'auteur.

SIGNIFICATION DES SYMBOLES

i - Indique des information avec plus de détails ou de conseils.

! - Indique des information d'avertissement ou de danger.

LISTE DES PIÈCES

ITEM	NOM DE PIÈCE	NUMÉRO DE PIÈCE	QTÉ	REMARQUE
1	ASSEMBLAGE PARE-CHOC LATÉRAUX	5BWV-801300-5000	1	
2	PARE-CHOC LATÉRAL, GAUCHE	5BWV-801330-5000	1	
3	PARE-CHOC LATÉRAL, DROIT VIS	5BWV-801340-5000	1	
4	HEX INTÉRIEURE M8x30	30102-080030870	2	
5	BOULON À BRIDE HEX M8x30	30006-080030870	4	
6	RONDELLE M8	30300-080142	2	
7	BOUCHON DÉCO	5BY#-801302-1000	2	
8	MÈCHE DE PERÇAGE	5BWV-801300-5000-20	1	
9	BOUCHON	5BWV-801100-5000-21	6	

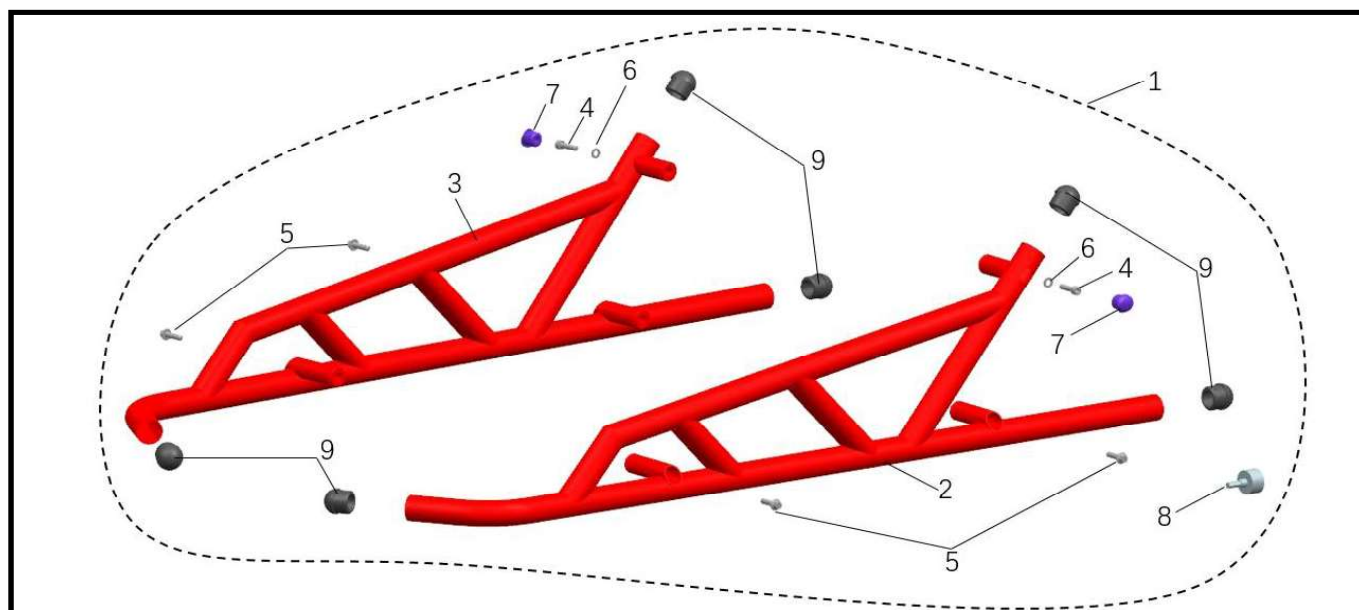

LISTE D'OUTILS:

ITEM	DESCRIPTION	QTÉ.	REMARQUE
1	GANTS PROTECTEURS	1	OUTILS RECOMMANDÉS
2	CLÉ ALLEN 6mm	1	
3	PERCEUSE ÉLECTRIQUE	1	
4	PRISE 10mm	1	

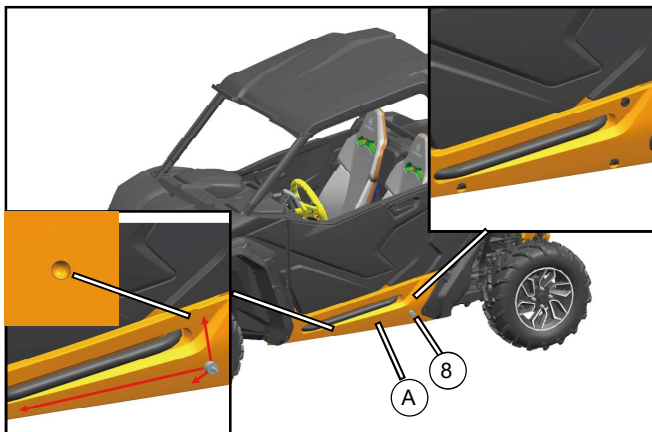
ASSEMBLAGE ET INSTALLATION

// Utiliser le foret \varnothing 35 (8) sur une perceuse électrique. Percer un trou aux trois points moulés dans la plaque de protection (A) de chaque côté du véhicule pour exposer les trous filetés sur le cadre.

i -Plaque de protection gauche illustrée. Percer la plaque de protection droite de la même méthode.

-Percer uniquement la couche de plastique de la plaque de protection. NE PAS PERCER DANS LE CADRE.

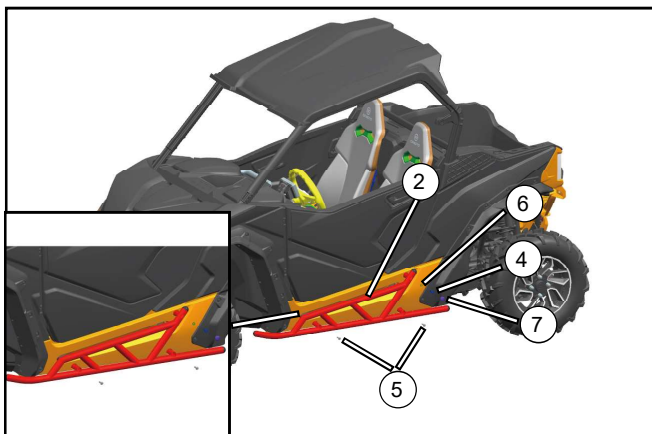

// Placer le pare-choc latéral (2) en position d'assemblage. Installer les boulons (5) aux points de montage inférieurs, ne pas trop serrer pour le moment. Placer la rondelle M8 (6) sur la vis (4) et installer sur le point de montage supérieur. Serrer fermement toutes les fixations latérales du pare-chocs, puis installer le bouchon déco (7) sur la vis (4) du point de montage supérieur.

i -Côté gauche illustré. Assembler le côté droit de la même façon.



// L'assemblage est complété.