

INSTRUCTION DE MONTAGE DES ACCESSOIRES

ENSEMBLE DE PARE-BRISE AVANT (Sans rétroviseurs) -- PN 5BYV-805100-1000

VALABLE POUR : MY2020, ZFORCE 950 ET ZFORCE 1000

AVANT DE COMMENCER : Lisez et comprenez les instructions avant de commencer tout travail. Assurez-vous que toutes les pièces sont présentes et que vous disposez de tous les outils nécessaires à l'assemblage.

REMARQUE : CFMOTO ne sera pas responsable des dommages causés par un assemblage incorrect. CFMOTO recommande que tous les accessoires d'origine doivent être assemblés par un revendeur CFMOTO agréé.

Avant l'assemblage, garez le véhicule sur une surface plane, placez le pignon de transmission en stationnement (P) et éteignez l'interrupteur à clé.

Zhejiang CFMOTO Power Co., Ltd. Tous droits réservés. La reproduction de ce document, même partielle, ainsi que la copie de toutes sortes, est autorisé uniquement avec l'autorisation écrite expresse du titulaire du droit d'auteur.

SIGNIFICATION DES SYMBOLES

i Indique des informations avec plus de détails ou de conseils.

! Indique des informations d'avertissement ou de danger.

LISTE DES PIÈCES

ITEM	NOM DE LA PIÈCE	NUMÉRO DE PIÈCE	QTÉ	REMARQUE
1	ENSEMBLE PARE-BRISE AVANT	5BYV-805100-1000	1	
2	PARE-BRISE AVANT	5BYV-805111-1000	1	
3	BANDE D'ÉTANCHÉITÉ A	5BYV-805112-1000	1	
4	BANDE D'ÉTANCHÉITÉ B	5BYV-805113-1000	1	
5	PINCE 42	5BYV-805120-1000	4	
/	BLOC-FILS	/	/	

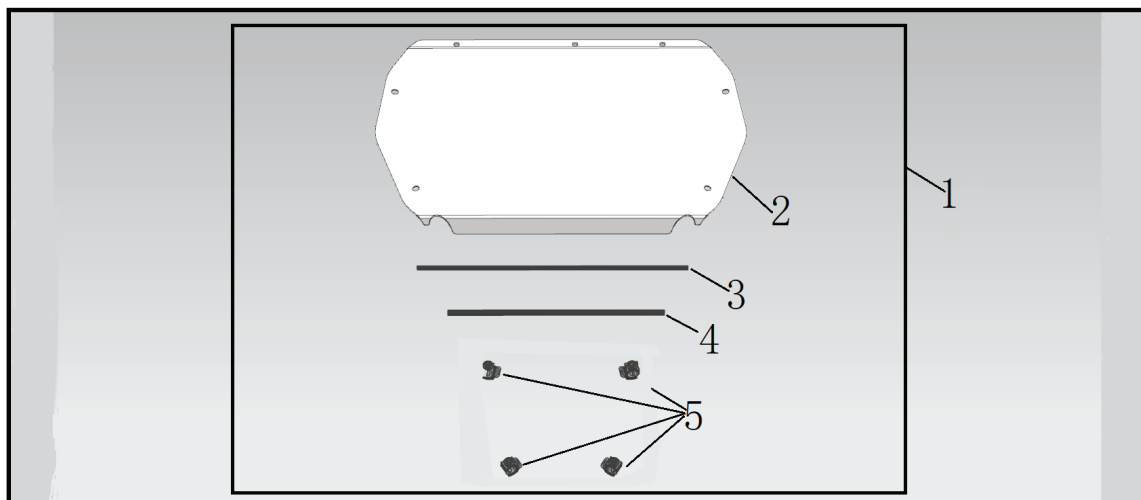

LISTE D'OUTILS

ITEM	DESCRIPTION	QTÉ	REMARQUE
1	GANTS DE PROTECTIONS	1	Outils recommandés
2	CLÉ ALLEN 4MM	1	

ASSEMBLAGE ET INSTALLATION

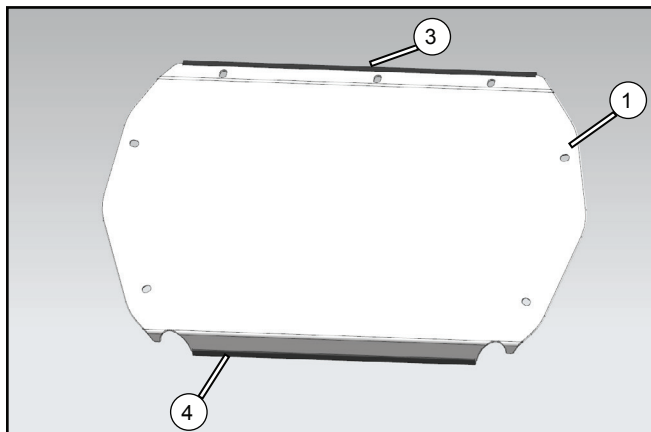

Installez la bande d'étanchéité A (3) et la bande d'étanchéité B (4) au pare-brise (2).

i Retirez le film protecteur de la surface du pare-brise.

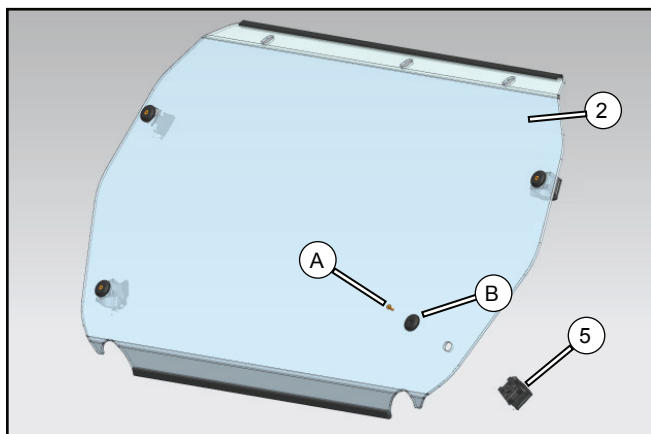

Retirez les joints (B) et les vis (A) des pinces 42 (5), puis installez les pinces 42 (5) sur le pare-brise avant (2) avec les joints (B) et les vis (A).

i Ne serrez pas complètement les boulons à ce stade. Appliquez un peu de frein filet sur la vis.

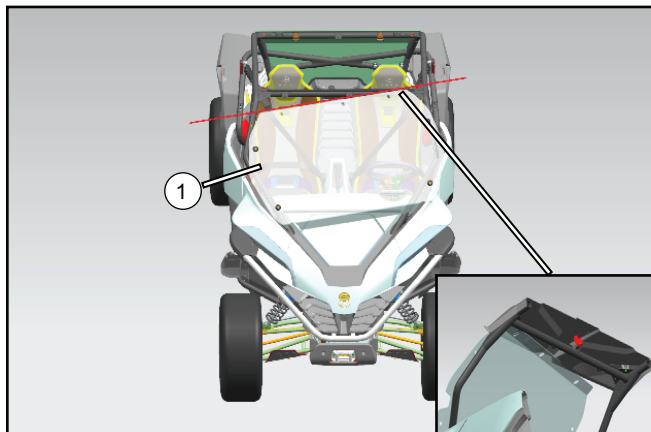

Inclinez un côté du pare-brise (1) et positionnez-le entre le toit supérieur et l'avant de la barre supérieure assemblée.

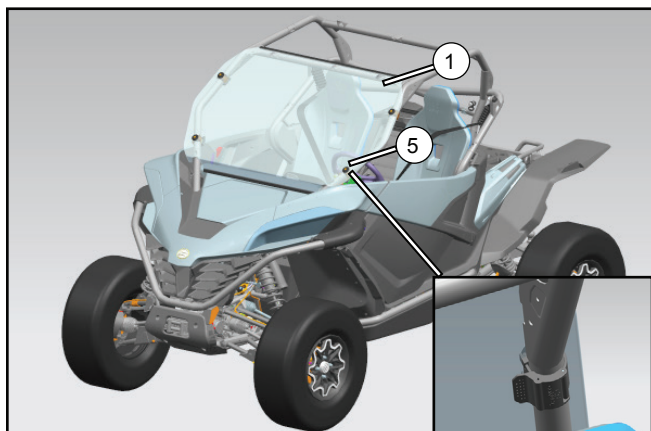

Positionnez l'autre côté du pare-brise avant (1) entre le toit supérieur et l'ensemble avant de la barre supérieure comme indiqué pour déterminer les positions des pinces, puis assemblez chaque côté avec des pinces 42 (5).

Serrez les visses suffisamment, en prenant soin de ne pas trop serrer.

